

ОБОРУДОВАНИЕ ДЛЯ ЗАМЕНЫ МАСЛА

Ключ для масляных фильтров ленточного типа

BE611 Ключ для масляных фильтров ленточного типа



- Снимает масляные фильтры, затягивая вокруг фильтра обруч
- Выпускаются два диаметра:
 - BE61110: 65-110мм
 - BE61155: 100-155мм
- Самый большой размер подходит для грузовых транспортных средств
- Запасные обручи:
 - BE61110-1 (для BE61110)
 - BE61155-1 (для BE61155)

BE61110	65-110	60 x 248 x 74	490
BE61110-1	65-110	3 x 380 x 12	30
BE61155	100-155	60 x 355 x 90	520
BE61155-1	100-155	12 x 420 x 420	30

Ключ для масляных фильтров ленточного типа

BE64520/BE64350 Универсальный цепной съемник масляных фильтров



- Универсальный съемник масляных фильтров, цепной
- Удобная ручка с ПВХ покрытием
- Шарнирное соединение позволяет работать во всех направлениях
- Запасные цепи
 - 350 мм: BE645350CH
 - 520 мм: BE64520CH

BE64350	350	60-105	25 x 300 x 80	760
BE64350CH	350	60-105	30 x 100 x 80	270
BE64520	520	60-160	75 x 320 x 100	890
BE64520CH	520	60-160	30 x 100 x 80	400



Съемник ленточный

BE66152 Съемник ленточный



- Применение: Для захвата или закручивания/раскручивания запасных колпачков, винтов, масляных фильтров, выхлопных труб, шкиви т.д.
- Сверхпрочная конструкция с алюминиевой ручкой и резиновой рукояткой смягчена для максимального комфорта
- Легкое регулирование, которое соответствует любой окружности или неправильной форме до Ø 150 мм
- Включает резиновый ремень, 6"/150 мм. Доступны ремни замены, BE661521

BE66152	150	225 x 82 x 28	360
BE661521			135



Съемник масляных фильтров

BE65F65120 Съемник масляных фильтров



- Плоские ножки гарантируют хороший захват любых масляных фильтров

BE65F65120	3/8"	65-120	70 x 80 x 70	0.4

Съемник масляных фильтров

BE65R Съемник масляных фильтров

- Магнитный съемник масляных фильтров с тремя захватами
- Захваты с насечками для лучшего удержания детали



BE65R65120



BE65R80120



BE65R106160

BE65R65120	3/8-1/2"	65-120	21	57 x 85 x 85	0.73
BE65R80120	3/8-1/2"	80-119	21	71 x 86 x 86	0.73
BE65R106160	1/2"	105-160	-	130 x 180 x 125	1.84

Набор съемников масляных фильтров

BE630 Набор съемников масляных фильтров



- "Набор съемников масляных фильтров
- Подходит для большинства европейских автомобилей: Fiat, Volvo, GM, Ford, Toyota, Mercedes и т.д.
- Содержит 28 съемников, 1/2"-3/8" переходник и съемник с тремя плоскими ножками
- Это самый удобный и быстрый способ снятия масляных
- Содержание набора см. в таблице"



BE65F65120	65-120	3/8"-1/2"

BE630				
90 x 600 x 500				
7.15				
BE630666F	64	6	1	Fiat, Renault
BE6306514F	64	14	1	Daihatsu, Fiat, Nissan, Toyota
BE630656714F	65 / 67	14	2	Daihatsu, Toyota
BE6306814F	66	14	1	Ford, Mazda, Subaru
BE6307314F	73	14	1	Alfa Romeo, Lexus, Toyota
BE6307415F	74	15	1	Audi, Chrysler, GM, Rover
BE630768F	74	8	1	Fiat, Lancia
BE6307614F	74	14	1	Audi, BMW, Mercedes Benz, Opel, Porsche, VW
BE6307630F	74	30	1	Ford
BE630757715F	74 / 75	15	2	Audi, Ford, Isuzu, Mercedes Benz, Opel, VW
BE630747615F	74 / 76	15	2	Audi, Ford, Mercedes Benz, Opel, VW
BE6307612F	76	12	1	Fiat, Mercedes Benz, Renault
BE6307815F	78	15	1	Ford, Honda, Nissan, Toyota
BE6308015F	80	15	1	Honda, Isuzu, Mazda, Nissan, Opel, Subaru, Toyota
BE630808215F	80 / 82	15	2	Acura, Honda, Mazda, Nissan, Subaru, Toyota
BE6308616F	86	16	1	Volvo
BE6308618F	86	18	1	Audi, Citroen, Peugeot, Renault, VW
BE6309015F	89	15	1	Honda, Isuzu, Mitsubishi
BE6309210F	92	10	1	Fiat, Lancia
BE6309315F	92	15	1	Audi, Ford, Honda, Mazda, Mitsubishi, Nissan, Opel, Porsche, Renault, Volvo, VW
BE6309336F	92	36	1	Ford
BE6309345F	93	45	1	Audi, VW
BE6309515F	95	15	1	Alfa Romeo, Chrysler, Ford, Toyota
BE6309618F	96	18	1	Audi, Renault, VW
BE63010015F	100	15	1	Isuzu, Mitsubishi
BE63010615F	106	15	1	Fiat, MAN, Scania
BE63010815F	107	15	1	Volvo
BE63010818F	108	18	1	Renault
BE65F65120	65-120			Two way oil filter wrench 65-120mm, Adapter 1/2"(F) or 3/8"(M) Square drive tool

Съемники для масляных фильтров

BE630xxxx Съемники для масляных фильтров



■ Колпачки для масляных фильтров Mercedes, Smart

BE630246F	24	6	1	BMW
BE630276F	27	6	1	Mercedes Benz
BE630326F	32	6	1	GM, Mercedes Benz, Opel, Saab
BE630366F	36	6	1	BMW, Ford, Mercedes Benz, Opel, Rover, VW
BE630386F	38	6	1	BMW, Opel, Volvo
BE630666F	64	6	1	Fiat, Renault
BE6306514F	64	14	1	Daihatsu, Fiat, Nissan, Toyota
BE630656714F	65 / 67	14	2	Daihatsu, Toyota
BE6306814F	66	14	1	Ford, Mazda, Subaru
BE63066514F	66,5	14	1	Daihatsu, Toyota
BE6307314F	73	14	1	Alfa Romeo, Lexus, Toyota
BE6307415F	74	15	1	Audi, Chrysler, GM, Rover
BE630768F	74	8	1	Fiat, Lancia
BE6307614F	74	14	1	Audi, BMW, Mercedes Benz, Opel, Porsche, VW
BE6307630F	74	30	1	Ford
BE630757715F	74 / 75	15	2	Audi, Ford, Isuzu, Mercedes Benz, Opel, VW
BE630747615F	74 / 76	15	2	Audi, Ford, Mercedes Benz, Opel, VW
BE6307612F	76	12	1	Fiat, Mercedes Benz, Renault
BE6307815F	78	15	1	Ford, Honda, Nissan, Toyota
BE6308015F	80	15	1	Honda, Isuzu, Mazda, Nissan, Opel, Subaru, Toyota
BE630808215F	80 / 82	15	2	Acura, Honda, Mazda, Nissan, Subaru, Toyota
BE6308616F	86	16	1	Volvo
BE6308618F	86	18	1	Audi, Citroen, Peugeot, Renault, VW
BE6309015F	89	15	1	Honda, Isuzu, Mitsubishi
BE6309210F	92	10	1	Fiat, Lancia
BE6309315F	92	15	1	Audi, Ford, Honda, Mazda, Mitsubishi, Nissan, Opel, Porsche, Renault, Volvo, VW
BE6309336F	92	36	1	Ford
BE6309345F	93	45	1	Audi, VW
BE6309515F	95	15	1	Alfa Romeo, Chrysler, Ford, Toyota
BE6309618F	96	18	1	Audi, Renault, VW
BE63010015F	100	15	1	Isuzu, Mitsubishi
BE63010615F	106	15	1	Fiat, MAN, Scania
BE63010815F	107	15	1	Volvo
BE63010818F	108	18	1	Renault

Ключ картерный

BE68 Ключ картерный



- Для снятия маслосливных пробок
- Материал: Высококачественная легированная сталь. Покрытие: никель-хром
- Доступен в двух размерах
 - BE68: 8-8 мм
 - BE6810: 8-10 мм

BE68		8	230	128
BE6810		8 x 10	260	240

Торцевая головка для сливной пробки

BE6701VAG 1/4" Торцевая головка для сливной пробки



- Специальный инструмент для снятия и установки пробки отверстия для слива масла из пластиковых отстойников на VAG автомобилях
- Применение: Audi A1, A3, A4, A5, A6, A7, Q3, Q5, Q7, TT, TTS, Seat Alhambra, Leon, Toledo, Skoda Octavia, Rapid, Superb, Yeti, VW Beetle, Caddy, CC, Golf, Jetta, Passat, Polo, Scirocco, Sharan, Tiguan, Touran
- Также используется в крышке распредвала для последних моделей автомобилей VAG 1.6 и 2.0
- Привод: 1/4"

BE6701VAG		0,05 kg



Набор торцевых головок для маслосливных пробок

BE6217 3/8" Набор торцевых головок для маслосливных пробок



- Набор включает 17 торцевых головок 3/8" с различными вставками, и поставляется в пластиковом футляре

- 8-9-10-12-13-14-17 mm
- 8-9-5-10-10.5-11-12-13.1 mm
- 10 mm
- 10 mm
- 16 mm

BE6217		60 x 260 x 120	1.07
BE621701, BE621702, BE621703, BE621704, BE621705, BE621706, BE621707, BE621708, BE621709, BE621710, BE621711, BE621712, BE621713, BE621714, BE621715, BE621716, BE621717			

Торцевая головка для маслосливной пробки

BE621701-BE621717 3/8" Торцевая головка для маслосливной пробки



- Торцевая головка для маслосливной пробки
- 3/8" привод, квадратное основание
- Высококачественная легированная сталь
- Хромированная

- 8-9-10-12-13-14-17 mm
- 8-9.5-10-10.5-11-12-13.1 mm
- 10 mm
- ▲ 10 mm
- ⊙ 16 mm

			mm		
BE621701	3/8"	6	8	BMW, Ford, GM Group	50
BE621702	3/8"	6	9	GM Group	50
BE621703	3/8"	6	10	Ford	50
BE621704	3/8"	6	12	Fiat, Lancia, Peugeot	50
BE621705	3/8"	6	13	Universal	60
BE621706	3/8"	6	14	Lancia, Mercedes	60
BE621707	3/8"	6	17	VW Group	70
BE621708	3/8"	4	8	Citroen, Peugeot, Renault, Volvo	50
BE621709	3/8"	4	9.5	Honda, Mazda, Peugeot, Saab, Volvo	50
BE621710	3/8"	4	10	Universal	50
BE621711	3/8"	4	10.5	Universal	50
BE621712	3/8"	4	11	Ford	50
BE621713	3/8"	4	12	Toyota	60
BE621714	3/8"	4	13.1	Universal	70
BE621715	3/8"	4	10	BMW, Ford, Renault, Toyota	70
BE621716	3/8"	3	10	Renault	60
BE621717	3/8"	XZN	M16	VW Group	60

Набор пробок для замены масла

BOD10P64 Набор пробок для замены масла



- Применение: Легкий и быстрый способ восстановления резьбы маслосливных пробок
- Содержит:
 - M13 x 1.5P отвод + 5 винтов + 10 медных шайб
 - M15 x 1.5P отвод + 5 винтов + 10 медных шайб
 - M17 x 1.5P вентиль + 5 винтов + 10 медных шайб
 - M20 x 1.5P отвод+ 5 винтов + 10 медных шайб
- Включает размеры для большинства автомобилей
- Используйте отвод, чтобы извлечь поврежденную пробку, создать новый профиль и установить новую пробку
- Поставляется в пластиковом кейсе с ложементом T6
- Данный ложемент может быть укомплектован в инструментальную тележку BANCO

BOD10P64	80 x 272 x 228	2.50



Набор для восстановления резьбы

BOD10 Мини-набор для восстановления резьбы



- Применение: Легкий и быстрый способ восстановления резьбы маслосливных пробок
- Используйте отвод, чтобы извлечь поврежденную пробку, создать новый профиль и установить новую пробку
- Поставляется в пластиковом прозрачном кейсе
 - BOD101 / M13 x 1.25P отвод + 6 винтов + 12 медных шайб
 - BOD102 / M13 x 1.5P отвод + 6 винтов + 12 медных шайб
 - BOD103 / M15 x 1.5P отвод + 6 винтов + 12 медных шайб
 - BOD104 / M17 x 1.5P отвод + 6 винтов + 12 медных шайб
 - BOD105 / M20 x 1.5P отвод + 6 винтов + 12 медных шайб
 - BOD106 / M22 x 1.5P отвод + 6 винтов + 12 медных шайб

BOD101	35 x 105 x 95	0.3
BOD102	35 x 105 x 95	0.28
BOD103	35 x 105 x 95	0.3
BOD104	35 x 105 x 95	0.3
BOD105	35 x 105 x 95	0.3
BOD106	35 x 105 x 95	0.3

Набор пробок для замены масла

BOD10XNWS Набор маслосливных пробок



- Набор состоит из 10 пробок для спуска масла и 20 шайб
- Различные размеры предложены: M13x1,25, M13x1,5, M15x1,25, M17x1,5, M20x1,5 и M22x1,5
- Упакован в ПВХ мешок

BOD101NWS	M13x1.25	0.15 kg
BOD102NWS	M13x1.5	0.15 kg
BOD103NWS	M15x1.25	0.15 kg
BOD104NWS	M17x1.5	0.15 kg
BOD105NWS	M20x1.5	0.15 kg
BOD106NWS	M22x1.5	0.15 kg

Ступенчатый метчик

BOD10xT Ступенчатый метчик



- Для нарезания резьбы масляной пробки, затем установите новую сливную пробку и шайбу
- Размер: M13 x 1.25
- Часть набора BOD101T

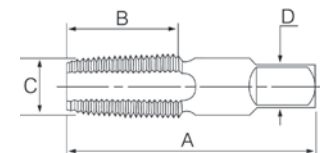

	A	B	C	D		
BOD101T	92	32	13	9	M13x1.25P	0.15
BOD102T	70	32	13	9	M13x1.5P	0.15
BOD103T	70	32	15	9	M15x1.5P	0.15
BOD104T	70	32	17	9	M17x1.5P	0.15
BOD105T	70	32	20	11	M20x1.5P	0.15
BOD106T	70	32	22	13	M22x1.5P	0.15

Устройство для замены масла

BOD8903A Устройство для замены масла



- Используется для слива, под действием силы тяжести или путем всасывания с помощью вакуумного механизма, отработанного масла из двигателей, коробок передач и дифференциалов всех транспортных средств, включает 9-литровую камеру, которую можно использовать в качестве вакуумного резервуара и позволяет немедленное обследование извлеченного отходов масла.
- Камера объемом 9 л для визуальной проверки состояния масла
- Включает широкий выбор различных зондов, применимые для широкого выбора автомобилей, например, медный зонд для использования с высокотемпературным маслом
- Гибкий нейлон: 5 x 700 мм, 6 x 700 мм, 7 x 1000 мм, 8 x 700 мм
- Жесткая медь: 5 x 700 мм, 6 x 700 мм
- Адаптеры: для BMW диаметр: 12,2 мм и группы VAG диаметр: 10 мм
- Скорость всасывания: от 1,5 до 2 литров в минуту с маслом при температуре 70°-80°С с 6 мм зондом и давлением воздуха 8 бар / 115 psi
- Давление всасывания воздуха: 7-8 бар / 100-115 psi
- Максимальное давление слива: 1 бар / 14.5 psi
- Максимальная сливная и всасывающая способность бака: 70 л
- Уплотненное соединение между резервуаром и масляным патрубком минимизирует риск протечки
- Смещенная поворотная воронка обеспечивает высокую гибкость и объем 18 л
- Армированные шланги
- Удобная ручка с покрытием из пеноматериала для изоляции и предотвращения царапин в случае аварии
- Датчики с указанием уровня жидкости, воздуха и давления всасывания
- Удобный пластиковый лоток для крепежей, инструментов и другого оборудования
- Поворотное колесо с тормозом для лучшей безопасности
- Сертифицировано согласно стандартам 2006 / 42 / EC + BS EN1494
- В качестве опции можно заказать воронку увеличенного диаметра : BOD8901AC1



BOD8903A



606 x 419 x 1700

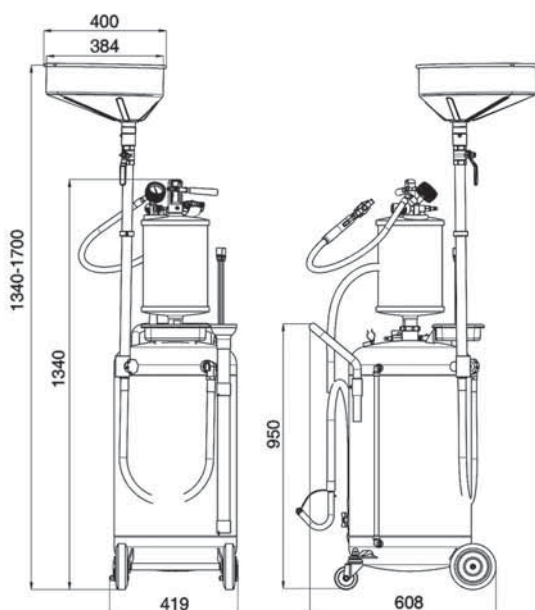

Устройство для замены масла

BOD8902 Пневматическое устройство для замены масла



- Слив масла происходит под действием одновременно силы тяжести и всасывающего механизма
- Включает широкий выбор различных зондов, применимые для широкого выбора автомобилей, например, медный зонд для использования с высокотемпературным маслом
- Гибкий нейлон: 5 x 700 мм, 6 x 700 мм, 7 x 1000 мм, 8 x 700 мм
- Жесткая медь: 5 x 700 мм, 6 x 700 мм
- Адаптеры: для BMW диаметр: 12,2 мм и группы VAG диаметр: 10 мм
- Скорость всасывания: от 1,5 до 2 литров в минуту с маслом при температуре 70°-80°C с 6 мм зондом и давлением воздуха 8 бар / 115 psi
- Давление всасывания воздуха: 7-8 бар / 100-115 psi
- Максимальное давление слива: 1 бар / 14.5 psi
- Максимальная сливная и всасывающая способность бака: 90 л
- Уплотненное соединение между резервуаром и масляным патрубком минимизирует риск протечки
- Смещенная поворотная воронка обеспечивает высокую гибкость и объем 18 л
- Армированные шланги
- Удобная ручка с покрытием из пеноматериала для изоляции и предотвращения царапин в случае Аварии
- Датчики с указанием уровня жидкости, воздуха и давления всасывания
- Удобный пластиковый лоток для крепежей, инструментов и другого оборудования
- Поворотное колесо с тормозом для лучшей безопасности
- Сертифицировано согласно стандартам 2006 / 42 / EC + BS EN1494
- В качестве опции можно заказать воронку увеличенного диаметра : BOD8901AC1



Оборудование Для Замены Масла

BOD8902	90	480 x 440 x 1000	35 kg

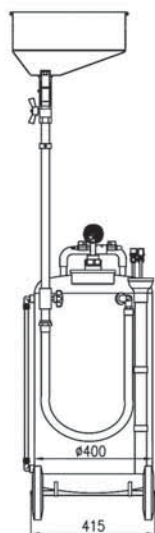
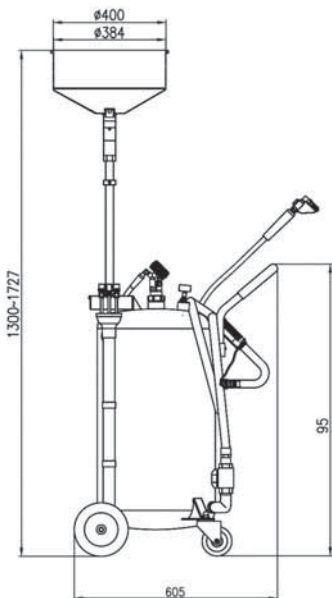

Устройство для замены масла

BOD8901 Устройство для замены масла



- Для слива масла из двигателей, коробок передач и дифференциалов всех типов автомобилей за счет силы тяжести
- Уплотненное соединение между резервуаром и масляным патрубком минимизирует риск протечки
- Смещенная поворотная воронка повышает мобильность и производительность
- Армированные шланги
- Удобная ручка с покрытием из пеноматериалов предотвращает возможность случайного повреждения ЛКП автомобиля

BOD8901	90	480 x 440 x 1000	35

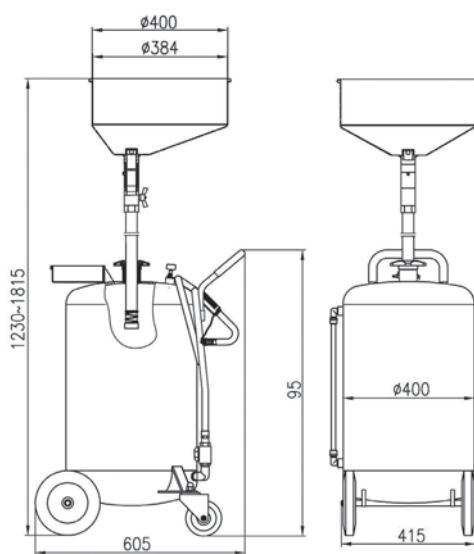

Воронка для замены масла

BOD8901AC1 Воронка для замены масла



- Для использования с моделями: BOD8901, BOD8902 и BOD8903

BOD8901AC1	400/600	150 x 620 x 620	2.5

Маслонаполнитель для АКПП

BOD6080P12 Маслонаполнитель для АКПП



- Маслонаполнитель для АКПП
- Применение: применяется для быстрого и легкого заполнения маслом трансмиссий автомобилей
- Содержит:
 - 11 адаптеров для различных автопроизводителей таких как Audi, BMW, Lexus, Mercedes, Mini Cooper, Nissan, Porsche, Skoda, Toyota, Volvo, VW
- Переходники поставляются в жестком кейсе с ложементом
- 8л бак из полипропилена с градуировкой, насосным устройством и шлангом 1/2 "x1,6 метра

BOD6080P12	8	330	313	570	5,9

Codes	Image				application
BOD6080P1201		1/8 NPT	121mm	×	FORD
BOD6080P1202		×	139cm	45mm	Universal (BMW, HONDA, NISSAN...)
BOD6080P1203		×	150mm	23mm	VW / AUDI
BOD6080P1204		×	150mm	30mm	VW / AUDI / PORSCHE
BOD6080P1205		M10x1.0	98mm	×	VW / AUDI / MINICOOPER
BOD6080P1206		M12x1.5	65mm	×	MERCEDES BENZ 722.9
BOD6080P1207		M24x1.5	65mm	×	DSG (Direct-Shift-Gearbox)
BOD6080P1208		M22x1.5	65mm	×	VW / AUDI CVT
BOD6080P1209		5/16x24	64mm	×	VOLVO
BOD6080P1210		M18x1.5	190mm	×	TOYOTA / LEXUS
BOD6080P1211		M18x1.5	90mm	×	SKODA

Запчасти для маслонаполнителя

BOD6080P12-01 Запчасти для маслонаполнителя



- Адаптор для BOD6080P12
- Применение: для автомобилей Ford
- Размер: 1/8 NPT, длина - 121 мм

BOD6080P12-01	5

Запчасти для маслонаполнителя

BOD6080P12-02 Запчасти для маслонаполнителя



- Адаптор для BOD6080P12
- Применение: Multi-brands (BMW, Honda, Nissan...)
- Размеры: длина = 139мм, глубина= 45 мм

BOD6080P12-02	5

Запчасти для маслонаполнителя

BOD6080P12-03 Запчасти для маслонаполнителя



- Адаптор для BOD6080P12
- Применение: для автомобилей VW & Audi
- Размеры: длина = 150мм, глубина= 23 мм

BOD6080P12-03	6

Запчасти для маслонаполнителя

BOD6080P12-04 Запчасти для маслонаполнителя



- Адаптор для BOD6080P12
- Применение: для автомобилей VW, Audi, Porsche
- Размеры: длина = 150мм, глубина= 23 мм

BOD6080P12-04	6

Запчасти для маслонаполнителя

BOD6080P12-05 Запчасти для маслонаполнителя



- Адаптор для BOD6080P12
- Применение: для автомобилей VW, Audi, Porsche
- Размеры: M10x1.0, длина- 98мм



BOD6080P12-05

5

Запчасти для маслонаполнителя

BOD6080P12-06 Запчасти для маслонаполнителя



- Адаптор для BOD6080P12
- Применение: для автомобилей Mercedes Benz
- Размеры: M12x1.5, длина- 65мм



BOD6080P12-06

4

Запчасти для маслонаполнителя

BOD6080P12-07 Запчасти для маслонаполнителя



- Адаптор для BOD6080P12
- Применение: для DSG (Direct-Shift-Gearbox)
- Размеры: M24x1.5, длина- 65мм



BOD6080P12-07

7

Запчасти для маслонаполнителя

BOD6080P12-08 Запчасти для маслонаполнителя



- Адаптор для BOD6080P12
- Применение: для VW, Audi CVT
- Размеры: M22x1.5, длина- 65мм



BOD6080P12-08

6

Запчасти для маслонаполнителя

BOD6080P12-09 Запчасти для маслонаполнителя



- Адаптор для BOD6080P12
- Применение: для Volvo
- Размеры: 5/16x24 , длина- 64мм



BOD6080P12-09

3

Запчасти для маслонаполнителя

BOD6080P12-10 Запчасти для маслонаполнителя



- Адаптор для BOD6080P12
- Применение: для Toyota/Lexus
- Размеры: M18x1.5, длина- 190мм



BOD6080P12-10

10

Запчасти для маслонаполнителя

BOD6080P12-11 Запчасти для маслонаполнителя



- Адаптор для BOD6080P12
- Применение: для Skoda
- Размеры: M18x1.5, длина- 90мм



BOD6080P12-11

120

Воронка для замены масла

BOD301200 Воронка для замены масла



- То, что нужно для слива в небольшие емкости
- Наиболее аккуратный способ доливки жидкости
- Стойкая к химическому воздействию

BOD301200	160 x 225 x 160	1.24

Емкость для отработанного масла

BOD2008 Емкость для отработанного масла



- Емкость для отработанного масла на 8 литров
- Стойкая к химическому воздействию
- Несколько ручек для удобного использования и транспортировки

BOD2008	8	330 x 595 x 120	1.24

Емкость для слива масла

BOD1016 Емкость для слива масла



- Емкость для слива масла
- Стойкая к химическому воздействию
- Несколько ручек для удобного использования

BOD1016	16	570 x 150 x 445	1.24

Роторный бочковой насос

BOD70 Роторный бочковой насос



- Для непрерывной перекачки дизельного топлива и неагрессивных жидкостей на основе нефтепродуктов
- Для бочек от 50 до 205 л с резьбой 1"
- Реверсивный
- Производительность: 250 мл/круг

BOD70	1330 x 250 x 230	6.740

Бочковой насос

BOD60 Бочковой насос



- Для машинного масла и иных некоррозийных жидкостей
- Для бочек объемом от 50 до 205 литров с отверстиями 1/2" и 2"
- Производительность: 300 мл/ход

BOD60	55 x 165 x 650	2.24

Устройства для смазывания

BOD5HD400 Устройства для смазывания

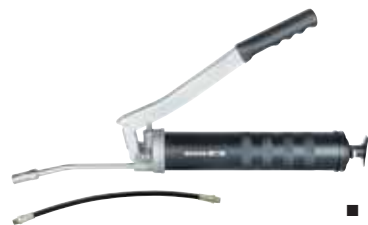

- Высокочерный насос для перекачивания смазки
- Ёмкость: 400-граммовые картриджи
- Возможно ручное использование
- Давление: 690 бар

BOD5HD400	66 x 390 x 100	1.594

Устройства для смазывания

BOD5400/BOD5450 Насос со сменным элементом для перекачки консистентной смазки



BOD5400



BOD5450

- Универсальный насос для перекачки смазки
- Металлический удлинитель 150 мм
- Гибкий удлинитель 300 мм
- Ёмкость:
 - BOD5400: 400-граммовые картриджи
 - BOD5450: 450-граммовые картриджи
- Давление: 413 бар

BOD5400	57 x 385 x 120	1.415
BOD5450	61 x 425 x 135	1.415

Гибкие шланги

BOD54-1 / -2 Гибкие шланги



- Шланги высокого сопротивления с экранирующей диагональю
- BOD54-1: гибкий шланг 300 мм
- BOD54-2: гибкий шланг 450 мм
- 400 Бар рабочего давления
- 950 Бар разрушающего давления

				BAR	
BOD54-1	4.1	10.8	300	400/950	50
BOD54-2	4.1	10.8	450	400/950	50

Смазочный ниппель

BOD54-3 Смазочный ниппель



- Высококачественная легированная сталь
- Максимальное давление 500 бар

BOD54-3	37	50

Масленка

BOD4200/BOD4500 Масленка



- Латунный насос
- Два стальных клапана
- Жесткий и гибкий носики в комплекте
- Емкость
 - BOD4200: 200 мл
 - BOD4500: 500 мл

BOD4200	0.2	63 x 127 x 111	0.23
BOD4500	0.5	90 x 200 x 130	0.27