

# ЗАПАСНЫЕ ЛАПКИ

## ЗАПАСНЫЕ ДЕТАЛИ

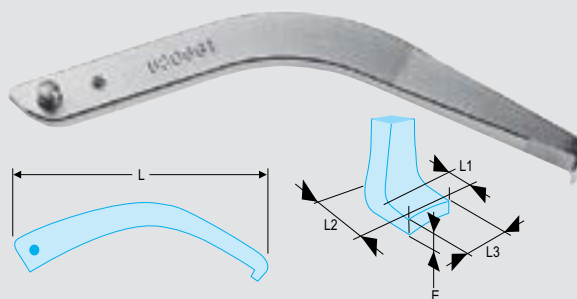

Съемник	Артикул лапки	Держатель лапки	L мм	E мм	L3 мм	L1 мм	L2 мм	кг	Съемник находится на странице
U.14A	-	-	74	2,5	8	7	16	0,040	645
U.14L	-	-	96	3,5	8	7	17	0,050	645
U.20	U.20SE4	U.20SE3 (набор из 6 осей + 12 болтов)	200	8,5	25	6	19	0,425	635
U.20B	U.20BSE4	U.20SE3 (набор из 6 осей + 12 болтов)	249	6,5	25	6	19	0,590	635
U.27AS3	U.27S (стандартная лапка)	U.27SE2 (набор из 12 осей + 12 штифтов)	220	12	26	8	29	0,850	636
U.27AS3	U.27D (длинная лапка)	U.27SE2 (набор из 12 осей + 12 штифтов)	330	10	30	7	16	1,520	636
U.27AS3	U.27BS (тяга + контртяга стандартная)	U.27SE2 (набор из 12 осей + 12 штифтов)	275	-	-	-	-	1,800	636
U.27AS3	U.27B (длинная тяга)	U.27SE2 (набор из 12 осей + 12 штифтов)	520	-	-	-	-	3,300	636
U.32T2-8	U.32T2GA10	U.32T2DG (фланцы + винты)	130	3	18	10	19	0,090	643
U.32T2-8	U.32T2GA20	U.32T2DG (фланцы + винты)	225	3	18	10	19	0,180	643
U.32T2-8	U.32T2GA25	U.32T2DG (фланцы + винты)	275	3	18	10	19	0,230	643
U.32T2-12	U.32T2GA10	U.32T2DG (фланцы + винты)	130	3	18	10	19	0,090	643
U.32T2-12	U.32T2GA20	U.32T2DG (фланцы + винты)	225	3	18	10	19	0,180	643
U.32T2-12	U.32T2GA25	U.32T2DG (фланцы + винты)	275	3	18	10	19	0,230	643
U.32T6-16	U.32T6GA15	U.32T6DG (фланцы + винты)	180	5	24,5	14	31	0,280	643
U.32T6-16	U.32T6GA30	U.32T6DG (фланцы + винты)	335	5	24,5	14	31	0,600	643
U.32T6-20	U.32T6GA15	U.32T6DG (фланцы + винты)	180	5	24,5	14	31	0,280	643
U.32T6-20	U.32T6GA30	U.32T6DG (фланцы + винты)	335	5	24,5	14	31	0,600	643
U.32T15-25	U.32T15GA20	U.32T15DG (фланцы + винты)	250	10	30	20	38	0,660	643
U.32T15-25	U.32T15GA30	U.32T15DG (фланцы + винты)	345	10	32	20	43	0,990	643
U.32T15-25	U.32T15GA40	U.32T15DG (фланцы + винты)	445	10	32	20	43	1,590	643
U.32T15-25	U.32T15GA50	U.32T15DG (фланцы + винты)	545	10	32	20	43	1,800	643
U.32T15-35	U.32T15GA20	U.32T15DG (фланцы + винты)	250	10	30	20	38	0,660	643
U.32T15-35	U.32T15GA30	U.32T15DG (фланцы + винты)	345	10	32	20	43	0,990	643
U.32T15-35	U.32T15GA40	U.32T15DG (фланцы + винты)	445	10	32	20	43	1,590	643
U.32T15-35	U.32T15GA50	U.32T15DG (фланцы + винты)	545	10	32	20	43	1,800	643
U.32T15-50	U.32T15GA20	U.32T15DG (фланцы + винты)	250	10	30	20	38	0,660	643
U.32T15-50	U.32T15GA30	U.32T15DG (фланцы + винты)	345	10	32	20	43	0,990	643
U.32T15-50	U.32T15GA40	U.32T15DG (фланцы + винты)	445	10	32	20	43	1,590	643
U.32T15-50	U.32T15GA50	U.32T15DG (фланцы + винты)	545	10	32	20	43	1,800	643



# ЗАПАСНЫЕ ЛАПКИ

## ЗАПАСНЫЕ ДЕТАЛИ

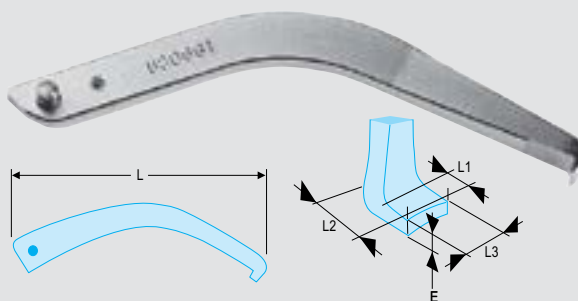

Съемник	Артикул лапки	Держатель лапки	L мм	E мм	L3 мм	L1 мм	L2 мм	кг	Съемник находится на странице
U.34	U.34G (набор из 2 лапок)	Винт M10 x 1,5 x 75 мм головка Н 17 мм, класс 8,8	300	5,5	36	6	15,5	1,750	647
U.35	U.35C (набор из 2 лапок)	U.35-5J2 (набор из 2 штифтов)	155	4	22	3,5	14,5	0,545	647
U.35L	U.35B (набор из 2 лапок)	U.35-5J2 (набор из 2 штифтов)	188	4	22	3,5	14,5	0,705	647
U.35P	U.35D (набор из 2 лапок)	U.42-5J2 (набор из 2 штифтов)	110	2,5	15	3	8,5	0,200	647
U.42	U.42-3	U.42-5J2 (набор из 2 штифтов)	145	3	24	3	8	0,220	648
U.42B	U.42B3	U.42-5J2 (набор из 2 штифтов)	194	3	24	3	8	0,290	648
U.52	U.52-3	U.35-5J2 (набор из 2 штифтов)	198	4,5	25	4	21	0,380	648
U.232-65	U.232G1	-	100	4	8,5	10	16	0,080	645
U.232-90	U.232G2	-	155	5	10	15	24	0,190	645
U.232-130	U.232G2	-	155	5	10	15	24	0,190	645
U.232-160	U.232G3	-	225	8	15	22	33	0,580	645
U.232-210	U.232G3	-	225	8	15	22	33	0,580	645
U.232-270	U.232G4	-	303	11	17,5	25	43	1,550	645
U.232-340	U.232G4	-	303	11	17,5	25	43	1,550	645
U.301	U.301G	-	130	5	8	7	16	0,100	645
U.301-150	-	-	205	6	8	7	17	0,170	645
U.301-200	-	-	270	6	8	7	18	0,280	645
U.301L	-	-	180	4,5	21	7	18	0,220	647
U.301M	-	-	145	4	21	7	18,5	0,160	647
U.301P	-	-	120	4	17	5	12,5	0,120	647
U.302	U.301G	-	130	5	8	7	16	0,100	634
U.302-150	-	-	205	6	8	7	17	0,170	634
U.302-200	-	-	270	6	8	7	18	0,280	634
U.306-170N	U.306G20	-	230	6,5	8	4	12	0,190	632
U.306-180	U.306G10	-	250	5	14	4	13	0,320	632
U.306-260	U.306G15	-	310	6,5	14	4	13	0,450	632
U.306A130N	U.306G2	-	170	4,5	8	3,5	9,5	0,120	632
U.306A140	U.306G1	-	185	4,5	14	4	13	0,210	632
U.310-170	U.310G1	-	230	6	26	5	19	0,560	633
U.310-230N	U.310G3	-	260	10	15	5,5	15	0,360	634
U.310-250	U.310G2	-	310	7	26	5,5	19	0,760	633
U.312H	U.312G110	U.312-04-02 (набор из 3 винтов + гайки)	150	7	25	15	33	0,400	639
U.312H	U.312G160	U.312-04-02 (набор из 3 винтов + гайки)	190	7	25	15	36	0,540	639
U.312H	U.312G210	U.312-04-02 (набор из 3 винтов + гайки)	240	7	25	12	36	0,720	639
U.312H	U.312G260	U.312-04-02 (набор из 3 винтов + гайки)	285	7	25	12	38	0,980	639
U.320	U.320-13A	U.320GP1 (набор из 3 штифтов)	505	5	35,6	16	45	3,100	640
U.320H	U.320-13A	U.320GP1 (набор из 3 штифтов)	505	5	35,6	16	45	3,100	640
U.330	U.330-08	U.320GP1 (набор из 3 штифтов)	690	8,5	37,5	15,5	45	6,300	640
U.330H	U.330-08	U.320GP1 (набор из 3 штифтов)	690	8,5	37,5	15,5	45	6,300	640

\* кроме U.35B, U.35C, U.35D и U.34: наборы, содержащие лапку для внутреннего и лапку для внешнего захватов.



- В целях безопасности, мы Вам советуем заменять все лапки съемника при возникновении проблемы.
- Не затачивать и не сваривать лапки съемника. Любое изменение может стать причиной опасности для пользователя и аннулирует действие гарантии.
- Для лучшего распределения усилия по возможности используйте 3-лапый съемник.

# ЗАПАСНЫЕ ЛАПКИ

## ЗАПАСНЫЕ ДЕТАЛИ

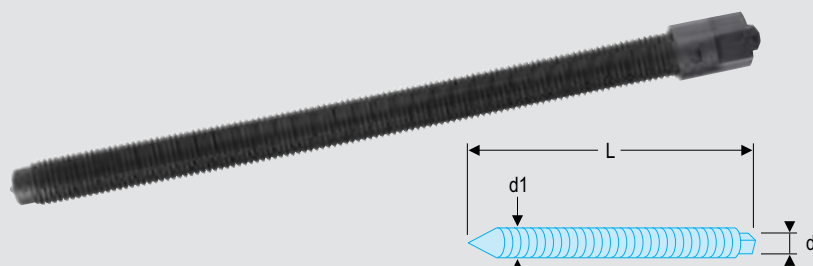

Съемник	Артикул винта	Удлинитель винта	L длина винта мм	d1 мм	d мм	Предохранительный штифт	Прочность штифта	кг	Съемник находится на
U.14A	U.14A04	-	105	M10 x 1,5	Стержень	-	-	0,070	645
U.14L	U.14A04	-	105	M10 x 1,5	Стержень	-	-	0,070	645
U.20	U.20-1S	-	290	M22 x 2,5	24	U.306-24J3	7T	0,750	635
U.20B	U.20B1S	-	355	M22 x 2,5	24	U.306-24J3	7T	0,940	635
U.27AS3	U.27-6	-	525	M32 X 2,5	35	-	-	2,985	636
U.28	U.28-1*	*	300	M22 x 2,0	24	-	-	0,480	651
U.32T2-8	U.32T2-1	-	167	M16 x 2,0	13	-	-	0,190	643
U.32T2-12	U.32T2-1	-	167	M16 x 2,0	13	-	-	0,190	643
U.32T6-16	U.32T6-1	-	255	M22 x 2,0	24	-	-	0,650	643
U.32T6-20	U.32T6-1	-	255	M22 x 2,0	24	-	-	0,650	643
U.32T15-25	U.32T15-1	-	330	M32 X 2,5	35	-	-	1,850	643
U.32T15-35	U.32T15-2	-	430	M32 X 2,5	35	-	-	2,400	643
U.32T15-50	U.32T15-2	-	430	M32 X 2,5	35	-	-	2,400	643
U.34	U.20B1	-	360	M22 x 2,0	24	-	-	0,95	647
U.35	U.35SE1	-	183	M16 x 2,0	17	-	-	0,200	647
U.35L	U.35SE1	U.35SE3	183	M16 x 2,0	17	-	-	0,200	647
U.35P	U.35P01	-	135	M12 x 1,75	13	-	-	0,100	647
U.42	U.42-1	-	215	M16 x 2,0	13	-	-	0,250	648
U.42B	U.42-1	-	215	M16 x 2,0	13	-	-	0,250	648
U.51B	U.51B2**	**	290	M18 x 2,5	19	-	-	0,460	650
U.52	U.52-1	-	240	M18 x 2,5	17	-	-	0,390	648
U.232-65	U.35P01	-	132	M12 x 1,75	13	-	-	0,100	645
U.232-90	U.35SE1	-	183	M16 x 2,0	17	-	-	0,200	645
U.232-130	U.35SE1	-	183	M16 x 2,0	17	-	-	0,200	645
U.232-160	U.53S2A07	-	283	M20 x 2,5	17	-	-	0,470	645
U.232-210	U.53S2A07	-	283	M20 x 2,5	17	-	-	0,470	645
U.232-270	U.53S3-07	-	345	M27 x 3,0	21	-	-	1,280	645
U.232-340	U.53S3-07	-	345	M27 x 3,0	21	-	-	1,280	645
U.301	U.301-04	-	142	M12 x 1,75	10	-	-	0,090	645
U.301-150	U.301-04-150	-	212	M12 x 1,75	10	-	-	0,150	645
U.301-200	U.301-04-200	-	286	M16 x 2,0	13	-	-	0,350	645
U.301L	U.301L04	-	210	M12 x 1,75	10	-	-	0,170	647
U.301M	U.301M04	-	167	M12 x 1,75	10	-	-	0,130	647
U.301P	U.301P04	-	144	M12 x 1,75	10	-	-	0,120	647
U.302	U.301-04	-	142	M12 x 1,75	10	-	-	0,090	634
U.302-150	U.301-04-150	-	212	M12 x 1,75	10	-	-	0,150	634
U.302-200	U.301-04-200	-	286	M16 x 2,0	13	-	-	0,350	634
U.306-170N	U.306-2	-	310	M16 x 2,0	18	U.306-244J3 (набор из 3 штифтов)	4T	0,310	632
U.306-180	U.306-2	-	310	M16 x 2,0	18	U.306-244J3 (набор из 3 штифтов)	4T	0,310	632
U.306-260	U.306-3***	***	370	M16 x 2,0	18	U.306-24J3 (набор из 3 штифтов)	7T	0,370	632
U.306A130N	U.306-4	-	250	M16 x 2,0	18	U.306-243J3 (набор из 3 штифтов)	3T	0,250	632
U.306A140	U.306-4	-	250	M16 x 2,0	18	U.306-243J3 (набор из 3 штифтов)	3T	0,250	632
U.310-170	U.20B1	-	360	M22 x 2,0	24	-	-	0,95	633
U.310-230N	U.20B1	-	360	M22 x 2,0	24	-	-	0,95	634
U.310-250	U.310-250-10	-	400	M22 x 2,0	24	-	-	0,950	633
U.320	U.320-01	U.320-14	500	M30 x 3,0	36	-	-	2,500	637
U.320H	UWG.320H01	-	590	M27 x 3,0	21	-	-	2,255	640
U.330	U.330-02	U.330-14	650	M36 x 3,0	41	-	-	4,700	637
U.330H	UWG.330H01	-	780	M33 x 3,5	24	-	-	4,400	640

\* винт U.28-1 поставляется с втулкой и гайкой

\*\* винт U.51B2 поставляется с втулкой и гайкой

\*\*\* винт U.306-3 поставляется со своим удлинителем

